

OBD

Gestore registrazione errori



P0171 - Powertrain
System too Lean (Bank 1)



P2187 - Powertrain
System Too Lean at Idle bank1

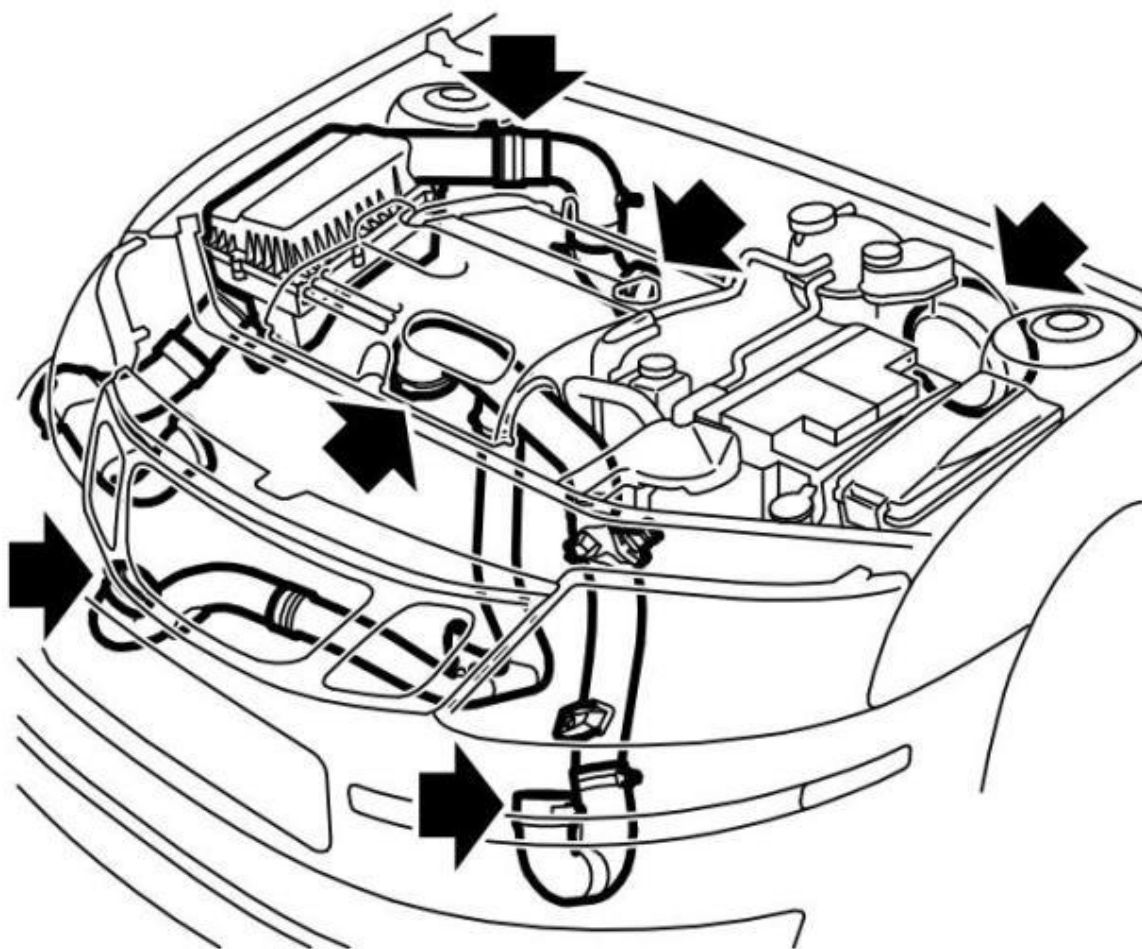

Reazioni del sistema in caso di difetto:

Nessuno

Rapporto OK:

A condizione che i criteri di difetto sopraportati non siano soddisfatti durante il ciclo di marcia, si ha rapporto OK allo spegnimento del quadro prima dell'arresto del motore. Possono essere forniti due tipi di rapporto OK: tipo 1 se è già stato memorizzato un codice di difetto per la diagnosi e sussistono le stesse condizioni di funzionamento (temperatura del liquido refrigerante superiore o inferiore a 71°C, regime 375 giri/min. e carico 10%); tipo 2 se non è stato memorizzato alcun codice di difetto per la diagnosi oppure non sussistono le stesse condizioni di funzionamento.

Gestione dei difetti:

Tipo II

(Vedere sezione Gestione dei difetti II, "Difetti di accensione relativi alle emissioni o difetti all'impianto di alimentazione" per maggiori informazioni).

Aiuto diagnostico

Oggetto della diagnosi:

Controllo dal rapporto aria/carburante. Con questo codice di difetto, il motore riceve troppa aria o carburante insufficiente.

Funzioni dello strumento diagnostico collegate al difetto:

Valore rilevato:

- 02S.1
- Adattamento moltiplicativo
- Regolazione lambda
- Sprugo dell'aria Adattamento
- Massa aria Scostamento da quella calcolata

(Vedere anche la descrizione di valore di lettura/attivazione nello strumento diagnostico)

Adattamento aggiuntivo alimentazione. Valore max. aria/ carburante troppo povero.

Sintomo di difetto

Spia indicatrice di difetto (per ulteriori informazioni vedere Localizzazione guasti WIS, generalità)

Eventuale arresto del motore dopo l'avviamento, funzionamento irregolare, difetti di accensione o minimo troppo alto.

On-Board Diagnos

Tipo di diagnosi:

Continuo

Condizioni di ingresso:

Il motore si è acceso e la regolazione Lambda è attiva.

E' stato effettuato un adattamento additivo.

NON deve essere stato rilevato uno dei seguenti codici di difetto:

P0444, P0445

Criteri di difetto:

Adattamento additivo pari a +4,00 mg/c.

Condizioni:

P0131, P0132, P0134

Reazioni del sistema in caso di difetto:

Nessuno

Reazioni del sistema in caso di difetto:

Nessuno

Rapporto OK:

A condizione che i criteri di difetto soprariportati non siano soddisfatti durante il ciclo di marcia, si ha rapporto OK allo spegnimento del quadro prima dell'arresto del motore. Possono essere forniti due tipi di rapporto OK: tipo 1 se è già stato memorizzato un codice di difetto per la diagnosi e sussistono le stesse condizioni di funzionamento (temperatura del liquido refrigerante superiore o inferiore a 71°C, regime 375 giri/min. e carico 10%); tipo 2 se non è stato memorizzato alcun codice di difetto per la diagnosi oppure non sussistono le stesse condizioni di funzionamento.

Gestione dei difetti:

Tipo II

(Vedere sezione Gestione dei difetti II, "Difetti di accensione relativi alle emissioni o difetti all'impianto di alimentazione" per maggiori informazioni).

Aiuto diagnostico

Oggetto della diagnosi:

Controllo dal rapporto aria/carburante. Con questo codice di difetto, il motore riceve troppa aria o carburante insufficiente.

Funzioni dello strumento diagnostico collegate al difetto:

Valore rilevato:

- 02S.1
- Adattamento additivo
- Regolazione lambda
- Sprugo dell'aria Adattamento
- Massa aria Scostamento da quella calcolata

(Vedere anche la descrizione di valore di lettura/attivazione nello strumento diagnostico)

Controllo dell'alimentazione di carburante

Eseguire il controllo della pressione del carburante secondo la descrizione 'Regolazione/sostituzione'.

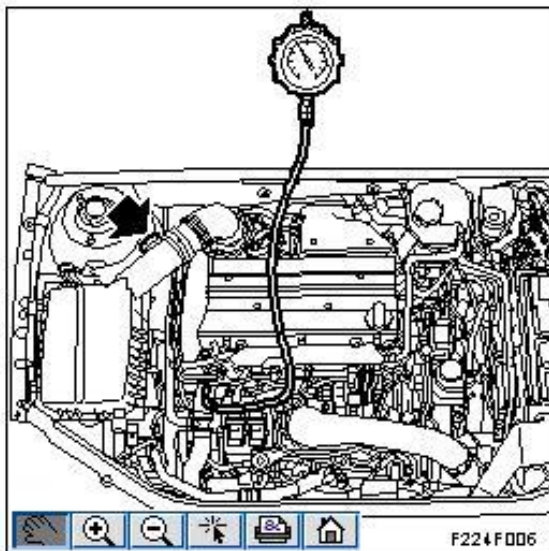

La pressione del carburante è OK?

NO

SI

Trionic 8 ha il software adatto al tipo di motore dell'auto?

(Usare le informazioni ECU sullo strumento diagnostico. In caso di dubbi, consultare il TIS 2000.)

Gli iniettori montati sono adatti al tipo di motore dell'auto?

Controllare che non vi siano perdite di gas di scarico a monte della sonda anteriore.

🔍 **Adattamento moltiplicativo alimentazione. Valore max. aria/ carburante troppo povera.**

Sintomo di difetto

Quali indicatori di difetto (con i relativi informazioni) si sono classificati, tramite WTC, come
vettura e i test di modo e tipo, avviamento, funzionamento, regolare e difetto di accensione
On-Board Diagnos

tipo di diagnosi:

000 000

condizioni di ingresso:

motore a 4 e acceso e la regolazione lambda è attiva.

stato effettuato: 1) adattamento moltiplicativo

Di deve essere stato rilevato uno dei seguenti codici di difetto:

0000, P0445

criteri di difetto:

adattamento moltiplicativo e scost. > -25%.

condizioni:

0100, P0102, P0103

0101, P0133, P0134

0107, P0135

azioni del sistema in caso di difetto:

000 000

