

Sostituzione dell'olio del cambio

1. Collocare l'automobile su un sollevatore. Inserire la marcia P e tirare il freno di stazionamento. Se si utilizza un sollevatore con guida, bloccare le ruote.
CV: Smontare Rinforzo carrozzeria, struttura portante anteriore, CV
2. Sistemare un recipiente di raccolta sotto l'automobile e scaricare l'olio del cambio dal tappo inferiore. Rimontare il tappo con una nuova guarnizione. Indossare guanti protettivi.

Coppia di serraggio: 45 Nm (33 lbf ft).

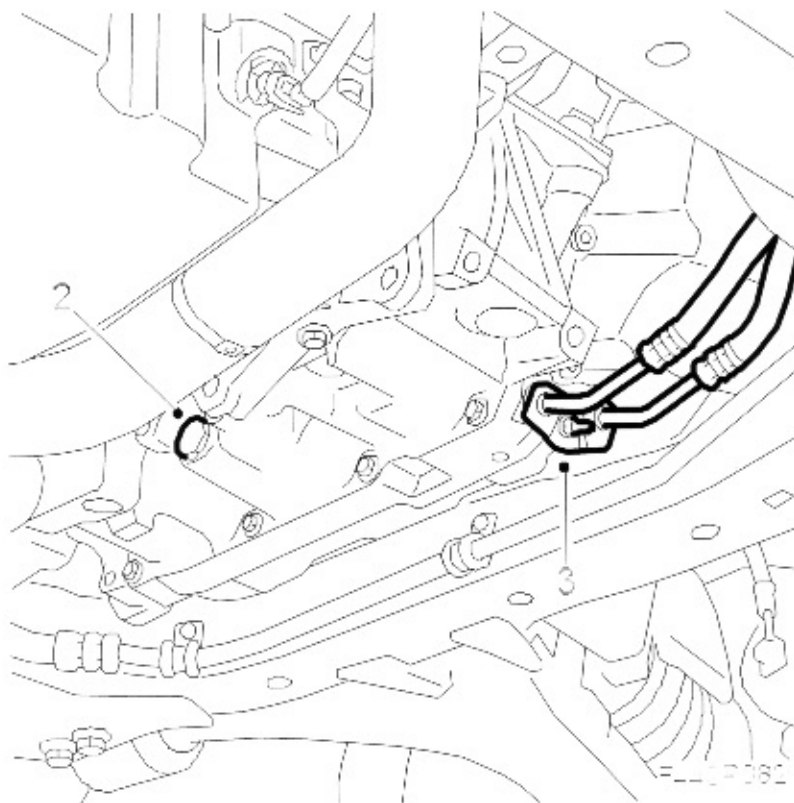

3. Smontare il raccordo del flessibile del radiatore dell'olio dalla scatola del cambio.

4. Rimuovere le guarnizioni dalla scatola del cambio. Utilizzare 83 90 270 Mazzuolo e 87 92 319 Adattatore, 3/8" - M10 e 87 92 756 Estrattore per tubo dell'olio.

>

Avvertenza

Prestare attenzione a non danneggiare le superfici di tenuta.

-
5. Installare nuove tenute con **87 92 814 Attrezzo di installazione tenuta tubo dell'olio** e lubrificare le tenute con **Vasellina priva di acidi**.

>

Avvertenza

All'installazione del raccordo del flessibile, il collare produce fori nelle tenute.

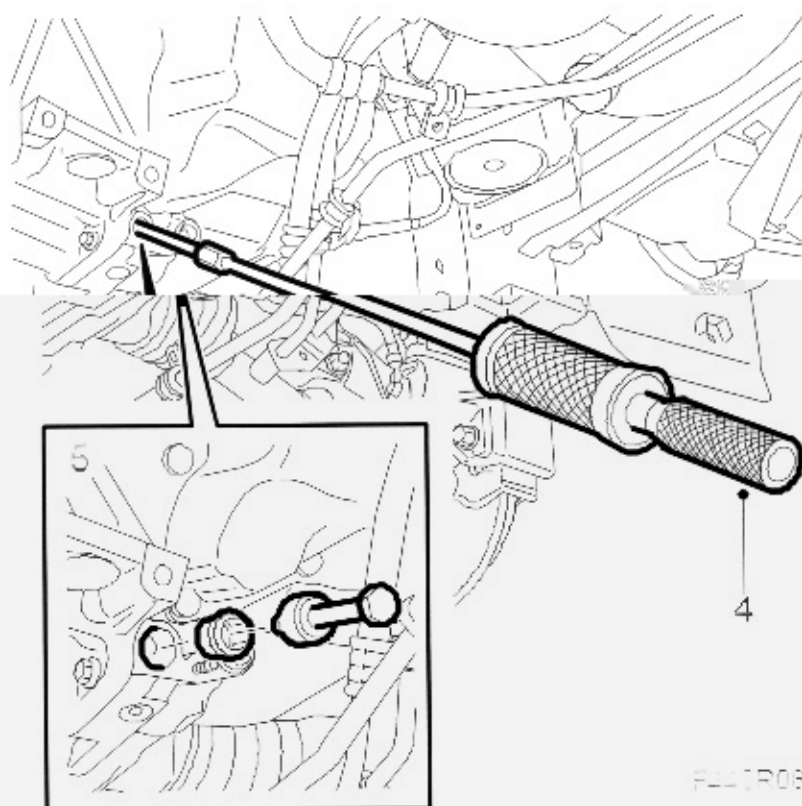

FILE 063

6. Ripulire i raccordi e collegare un flessibile con diametro interno pari a 10 mm ad una delle estremità del raccordo.
- 7.

Montare l'altro tubo al foro di uscita del raccordo di raffreddamento. Montare il dado e una grande rondella come contrasto. Non serrare eccessivamente.

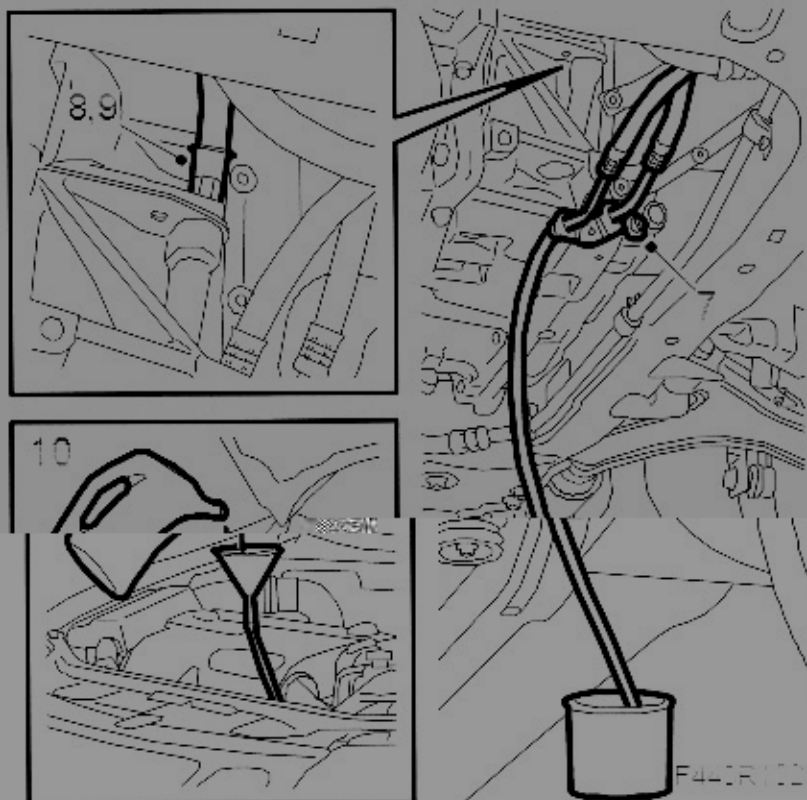

8. Smontare l'astina misuratrice dell'olio e abbassare l'automobile.
9. Collegare il flessibile con **87 92 822 Imbuto per rabbocco dell'olio** al foro dell'astina misuratrice dell'olio.
10. Versare 4 l di olio per cambio automatico secondo le specifiche, vedere **Peso, quantità e tipo di olio**.

>

Avvertenza

L'olio deve essere rabboccato attraverso il foro di rabbocco dell'olio. Non rimuovere altri tappi sul lato superiore del cambio.

11. Infilare il flessibile in un recipiente graduato della capacità di almeno 2 litri. Avviare il motore e tenere la leva selettore in posizione P. Scaricare 2 litri di olio esausto. Spegnerne il motore.
12. Rabboccare il cambio con 2 litri di olio nuovo.
13. Avviare il motore con la leva selettore in posizione P e scaricare 1 litro di olio esausto. Spegnerne il motore.
14. Sollevare l'auto, rimuovere i flessibili e montare l'astina misuratrice dell'olio.
15. Lubrificare i raccordi del flessibile con vaselina e montarli nel cambio.

Coppia di serraggio: 6 Nm (4 lbf ft).

16. Abbassare l'auto. Inserire la marcia in posizione P e avviare il motore.
Rabboccare l'olio fino alla tacca "cold" sull'astina.
17. Collegare il Tech 2. Farlo funzionare finché la temperatura ha raggiunto 80°C secondo il Menu "Leggere valori" TCM.
18. Controllare il livello dell'olio e rabboccare se necessario. Vedere Controllo del livello dell'olio. La differenza di volume tra la tacca massima e minima è 0,5 litri.
CV: Montare Rinforzo telaio, struttura portante anteriore, CV.